

Montage handleiding

Globelyst4



Inhoudsopgave

Waarschuwingen en symbolen	4
Er wordt onderscheid gemaakt tussen:	4
Symbolen.....	4
Informatie op het document	4
Veiligheidslabels	5
Labels	5
Gebruiksbeperkingen.....	5
Verplichtingen gebruiker	6
Globelyst blok.....	7
Raam richtlijnen / Raamverbindingsprofiel richtlijnen.....	8
Diagonaalschoor.....	8
Schuifladen/kofferplateau.....	9
Rasterhoogte	10
Benodigd gereedschap.....	11
INFORMATIE	13
Het voertuig voorbereiden	14
Algemeen	14
Montage op de vloer.....	14
Het voertuig voorbereiden.....	14
Het plaatsen van de vloerbekleding	15
Bevestigen van de vloerklemmen	15
De vloerpanelen waterpas stellen en uitlijnen	15
Vastzetpunten bevestigen.....	16
Opmerking met betrekking tot ProFix	17
ProFix monteren	18
Bevestigings informatie	19
Carrosserie	19
Bedrijfswageninrichting	20
Bedrijfswageninrichting bevestigingen.....	21
Versie "1": de gegroefde beugel aan de achterstaander aanbrengen.....	21
Versie "2": de insteekmoer positioneren.....	22
Vorbereiding van de bedrijfswageninrichting	23
De bedrijfswageninrichting waterpas stellen	24
Stap 1	24
Stap 2	25
Stap 3	26

Vorbereitung van de carrosserie	27
Versie 1	28
Versie 2	28
Versie 3	28
Versie 4	29
Vorbereiden van de vloerbekleding.....	30
De bedrijfswageninrichting installeren.....	31
Zijwandbekleding	31
Vloerbekleding	33
Bedrijfswageninrichting	36
Het inrichtingsblok bevestigen	37
Het inrichtingsblok aan de vloer/muur bevestigen	37
Het inrichtingsblok aan de vloer van het voertuig bevestigen	37
Het inrichtingsblok aan de linker-/rechterkant van het voertuig bevestigen.....	38
Bevestigen aan de zijwandbekleding	38
Bevestigen aan balken/standers wanneer intrekbare moeren zijn aangebracht	39
Speciale gevallen: GL4-blokken 90° ten opzichte van de rijrichting	39
Bevestigen aan stijlen en steunen als de oorspronkelijke schroefdraad beschikbaar is.....	40
Plaatsen van de laden.....	41
Installatie (inrichtings-accessoires)	41

Waarschuwingen en symbolen

- Deze instructie bevat informatie over mogelijke gevaren die kunnen voortvloeien uit onjuist gebruik en/of onjuist gedrag.

Er wordt onderscheid gemaakt tussen:

 GEVAAR
Als u zich niet aan deze waarschuwing houdt, kan dit ernstig persoonlijk letsel en/of ernstige materiële schade tot gevolg hebben.

 WAARSCHUWING
Het niet opvolgen hiervan kan persoonlijk letsel en/of materiële schade veroorzaken.

 BELANGRIJK
Het niet opvolgen hiervan kan leiden tot materiële schade.

 INFORMATIE
Aanbevelingen en nuttige tips.

Symbolen

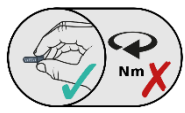
	Dit symbool geeft aan dat de schroefbevestiging slechts handvast mag worden vastgedraaid.
---	---

Informatie op het document

 WAARSCHUWING
<p>Letsel door het tillen van een te zware lading</p> <p>De bedrijfswageninrichting kan voor één persoon te zwaar zijn, afhankelijk van de configuratie. Dit kan licht letsel veroorzaken.</p> <ul style="list-style-type: none"> • Montage moet door twee personen worden uitgevoerd. • Zorg voor een veilige werkomgeving; parkeer het voertuig op een vlakke en stevige ondergrond. • Als u met het voertuig off-road wilt rijden, moeten alle schroefverbindingen worden gemonteerd met het juiste gereedschap. • Als u de bedrijfswageninrichting installeert, zorg er dan voor dat alle al aanwezige hulpmaterialen (bijv. EHBO trommel, reservewiel) goed toegankelijk blijven.



INFORMATIE

Afhankelijk van de configuratie zijn er diverse bedrijfswageninrichtingen in de levering opgenomen. We raden u aan om deze afzonderlijk van elkaar te monteren.



BELANGRIJK

Zorg ervoor dat de voorgeschreven aandraaimomenten voor de schroeven worden aangehouden.

- **M5 = 4 Nm ±10%**
- **M6 = 7.5 Nm ±10%**
- **M8 = 20 Nm ±10%**

Als er andere aandraaimomenten nodig zijn, staan deze vermeld in de instructies.

Veiligheidslabels



WAARSCHUWING

Gevaarlijke situaties kunnen niet worden voorkomen als veiligheidsmarkeringen onleesbaar zijn of ontbreken op het product.

- Zorg er voor dat alle veiligheidslabels te allen tijde zichtbaar zijn op het product.
- Vervang ontbrekende of onleesbare veiligheidslabels.

Labels

Op verschillende plaatsen in het voertuig zijn labels aangebracht. Deze labels dienen als leidraad. De labels moeten leesbaar zijn; als ze niet leesbaar zijn, moeten ze worden vervangen.

Gebruiksbeperkingen



GEVAAR!

Overschrijd nooit het maximaal toegestane laadgewicht!

- Let op het gewicht van de bedrijfswageninrichting.
- Let op de maximaal toegestane belasting/laadgewicht van de elementen.
- Zorg er bij gebruik voor dat al het gereedschap en materiaal stevig op de plaats wordt gehouden.
- Gevaar van vallende voorwerpen.
- Houd u aan de specificaties in het instructieboekje en in de voertuigdocumentatie.
 - Maximaal toelaatbare asbelasting.
 - Maximaal toegestaan totaalgewicht.

Verplichtingen gebruiker



GEVAAR

Verzekeer u ervan dat.....

- de van toepassing zijnde wetgeving en normen worden nageleefd (bijv. StVO-verkeersregels en richtlijnen voor beroepsverenigingen).
- de veiligheidslabels zichtbaar op het product zitten en leesbaar zijn;
- de veiligheidsuitrusting aanwezig en onbeschadigd is. De veiligheidsvoorzieningen omvatten:
 - **schot(ten);**
 - **ventilatie/luchtafzuiging.**
- de bedrijfswageninrichting wordt regelmatig gecontroleerd op slijtage of beschadiging.
- er zijn voldoende vastzetpunten beschikbaar.
- er is geschikte vastzet- en ladingbeveiliging aanwezig.
- het voertuig heeft geschikte ventilatie en luchtafzuiging wanneer gasflessen worden getransporteerd.
- de gebruiker heeft dit document gelezen en begrepen;
- de gebruiker heeft de benodigde kennis en kan dezetoepassen.

Globelyst blok

Veldbelasting:

Een bedrijfswageninrichting kan worden onderverdeeld in segmenten. Een segment is een gebied tussen twee profielen dat rechtstreeks is verbonden met de inrichting en de vloer.

Elk segment heeft een maximaal draagvermogen van **200 kg**.

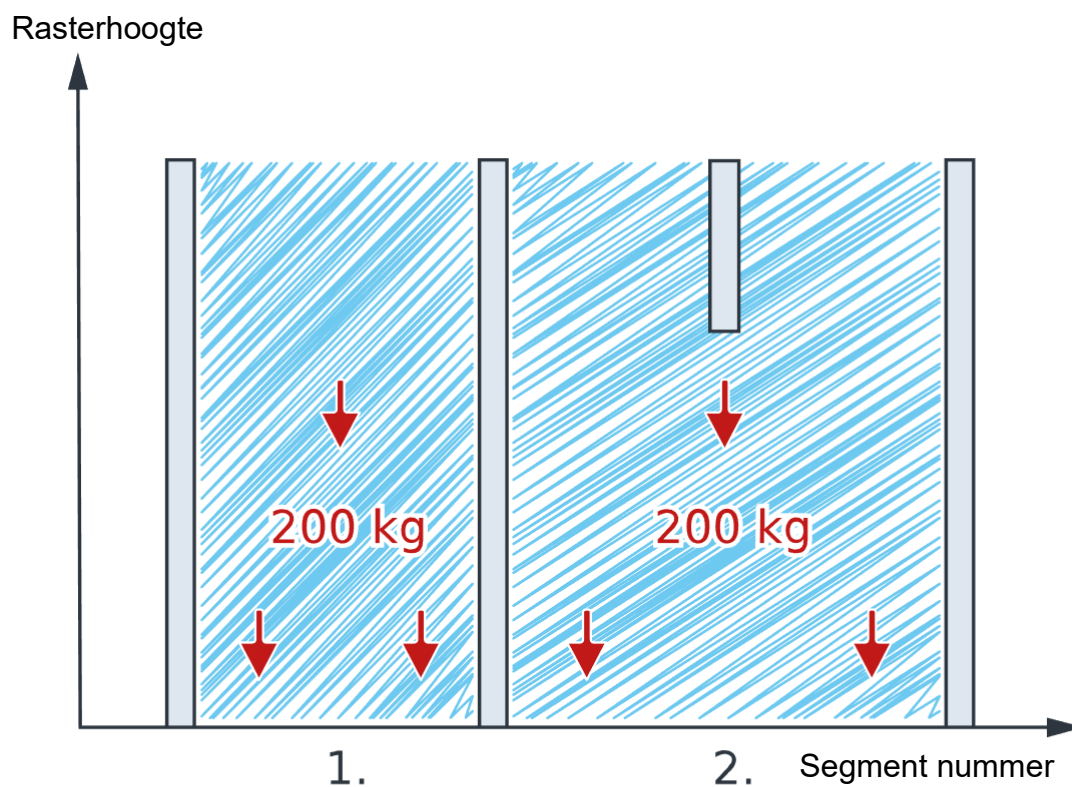

Segment



Maximale belastbaarheid:



Stander



BELANGRIJK

- Houd u aan het maximale laadvermogen en de maximale asbelasting van het voertuig!

Raam richtlijnen / Raamverbindingsprofiel richtlijnen



INFORMATIE

De raam of de raamverbindingsprofiel richtlijn definieert de minimumvereisten voor montage van elementen, zodat er voldoende stabiliteit is tijdens het transport.

Diagonaalschoor

Als een blokdeel zonder raam/raamverbindingsprofielen zijn geïnstalleerd, moet ten minste één diagonaalschoor in de rijrichting worden geïnstalleerd.

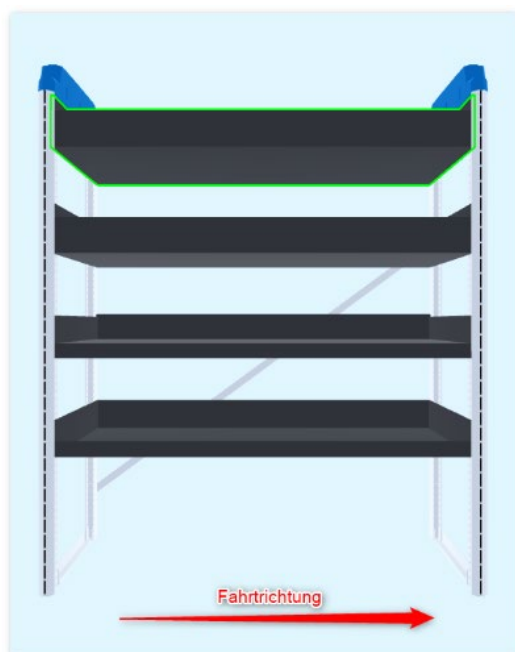

- Aangezien er geen raamverbindingsprofielen zijn geïnstalleerd, is een diagonaalschoor vereist in de rijrichting.

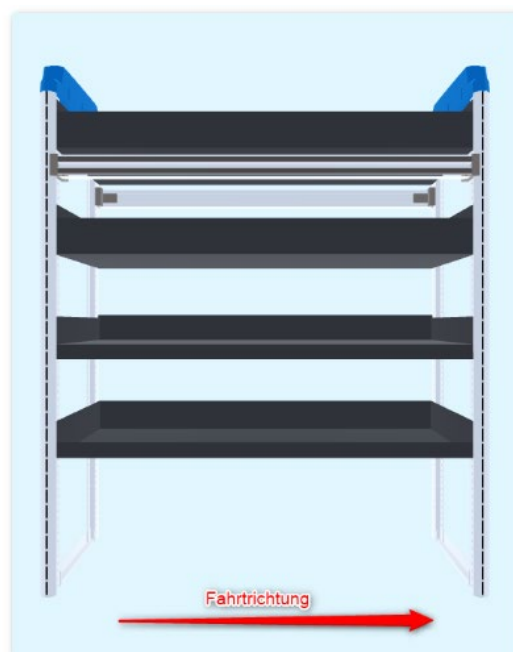

- Aangezien er een set raamverbindingsprofielen is geïnstalleerd, zijn hier geen diagonaalschoren nodig.

Schuifladen/kofferplateau

Bij drie schuifladen of kofferplateaus is een raam /raamverbindingsprofielen set (1 raam aan de voorzijde, 1 raam aan de achterzijde) vereist.

Deze moet boven de bovenste schuiflade of het bovenste kofferplateau van de inrichting worden geïnstalleerd.

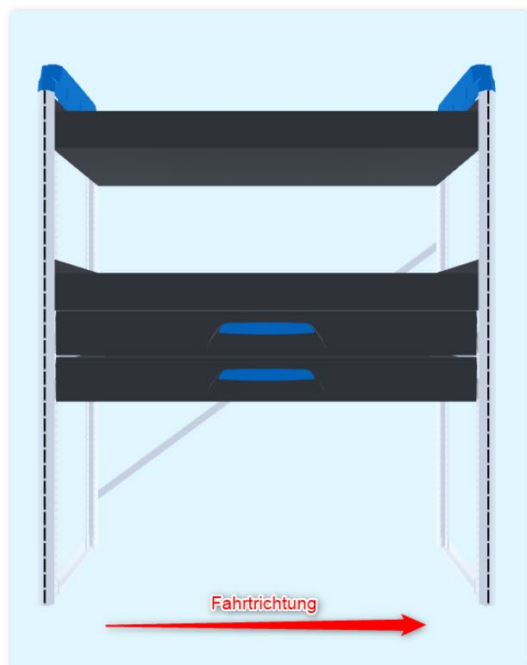

- Bij het installeren van 2 schuifladen/kofferplateaus is geen raam /raamverbindingsprofielen set nodig.
- De diagonaalschoor voldoet aan de minimale vereiste.

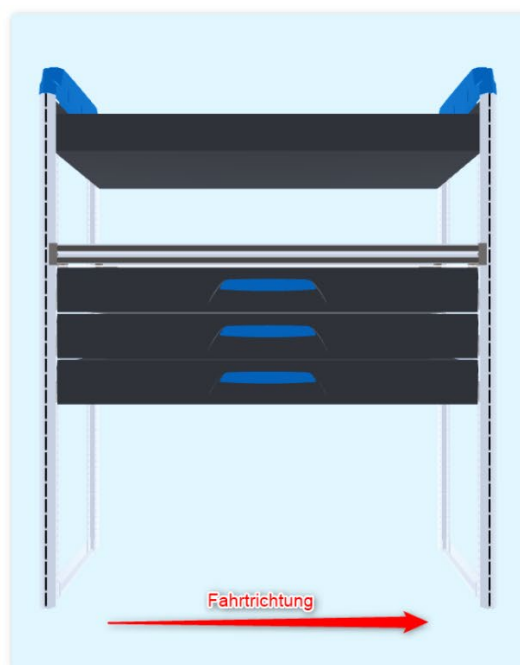

- Een raam/raamverbindingsprofielen set is vereist bij de installatie van 2 schuifladen/kofferplateaus.

Rasterhoogte

Voor een blokhoogte van meer dan 60 raster, uitgerust met 3 (of meer) schuifladen of een combinatie van deze componenten, zijn 2 raam/raamverbindingsprofielen set vereist.

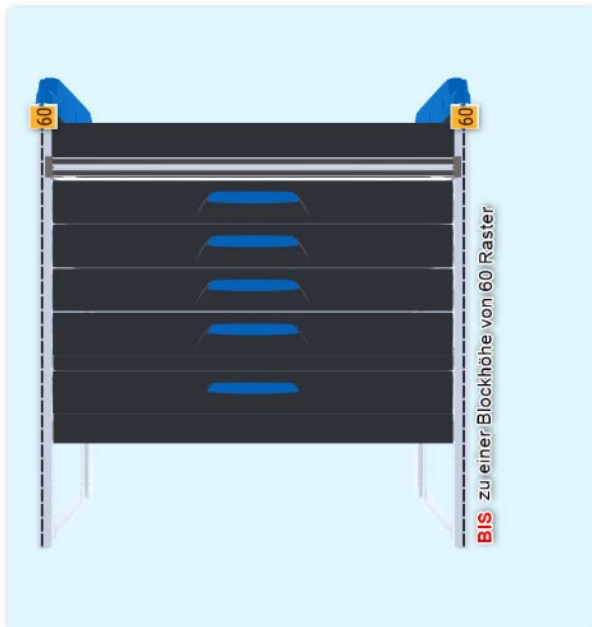



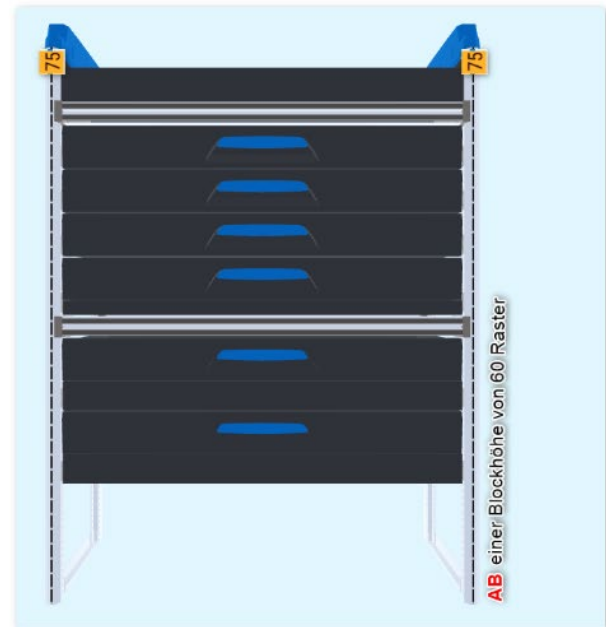















- Als er meer dan 2 schuifladen/kofferplateaus zijn geïnstalleerd tot een blokhoogte van 60 raster, is één raam/raamverbindingsprofielen set voldoende.



- Als er meer dan 2 schuifladen/kofferplateaus zijn geïnstalleerd met een blokhoogte van meer dan 60 raster, moeten er 2 ramen/raamverbindingsprofielen set worden geïnstalleerd.

Benodigd gereedschap

Gereedschap	Grootte:	Afbeelding:
Zeskantige dopsleutel schroevendraaier of bit inzetstukken of mof	Maat 4 Maat 5	
Torx schroevendraaier of bit inzetstukken of mof	T 40	
Phillips schroevendraaier		
Momentsleutel	7 – 25 Nm	
Schroefbevestigingsgereedschap	AF 10 AF 13	
Blindklinkmoeren Montagegereedschap	M 6 M 8	
Boor		
Boorbus (voor centreren en als dieptestop)		
Metalen boor		
Rubber hamer		
Schaar		
Draadloze schroevendraaier		
Kraspen		
Meetapparatuur		

Hoek		
Corrosiebescherming (bijv. zinkspray)		
Reinigingsvloeistof		
Stofzuiger		
Optioneel - 100002903 Plug stamper (49437570) KSS 8x20x22.7		

INFORMATIE



INFORMATIE

De positie wordt altijd "in de rijrichting" aangegeven.

De volgende geïllustreerde montage instructies beschrijven de vereiste stappen die bij het montageproces betrokken zijn.

Rijrichting

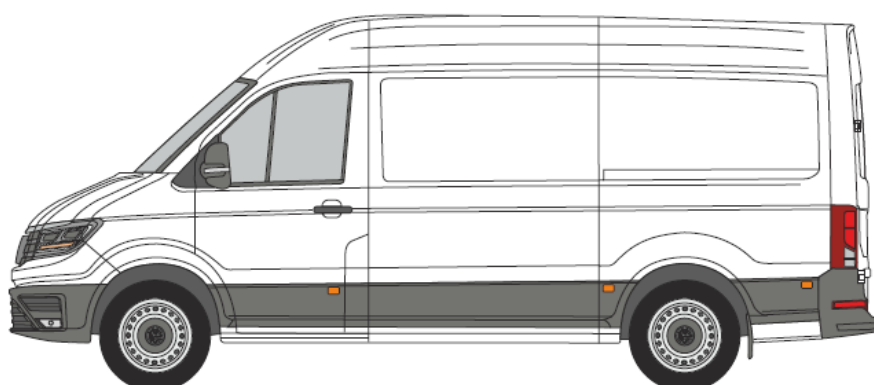

Voorzijde

Midden

Achterzijde

Blok "linkerzijde"



Blok "rechterzijde"

Achter

Het voertuig voorbereiden

Algemeen

Alle originele in de fabriek gemonteerde bekledingselementen in het voertuig met bedrijfswageninrichting, die er niet in mogen blijven, moeten worden verwijderd.

Als de oorspronkelijke bekleding in het voertuig moet blijven zitten bij de montage van de bedrijfswageninrichting, moet dit in het voertuig blijven, totdat de bevestigingspunten voor de bedrijfswageninrichting in uw voertuig zijn geplaatst. In sommige gevallen kan het nodig zijn om de bekleding van tevoren te verwijderen om mogelijke bevestigingspunten voor de bedrijfswageninrichting aan de carrosserie van het voertuig te vinden.

Volg de montage instructies die bij de wandbekleding worden geleverd als de Sortimo wandbekleding in het voertuig moet worden aangebracht.

Houd er rekening mee dat de bekleding alleen in het voertuig mag worden aangebracht zonder dat het permanent wordt bevestigd bij het plaatsen van de bevestigingspunten voor de bedrijfswageninrichting. Mogelijk moeten er extra gaten/uitsparingen worden gemaakt om de bedrijfswageninrichting te bevestigen.

Verwijder de bekleding van het voertuig zodra de bevestigingspunten zijn gemarkeerd voor het bevestigen van de blindklinknagels of bevestigingsplaten op de carrosserie van het voertuig.

Verwijder of schroef alle originele vastzetpunten in de vloer los. Verwijder ook de vloerbekleding van de voertuigfabrikant, indien aanwezig.

Montage op de vloer

	BELANGRIJK
Materiaalschade veroorzaakt door ruw gebruik. De verbindingdelen in de vloer zijn gevoelig voor stoten en beknelling. <ul style="list-style-type: none">• Monteer de vloer voorzichtig.	

Het voertuig voorbereiden

	INFORMATIE
Alle vloerbekleding die in het voertuig is aangebracht, moet worden verwijderd.	

- Verwijder de vastzetpunten uit het vloeroppervlak.
 - o Bewaar de onderdelen van de verwijderde vastzetpunten voor latere montage.
- Maak de voertuigvloer schoon.

Het plaatsen van de vloerbekleding



INFORMATIE

De vloer wordt van het tussenschot naar de achterkant van de auto gelegd.

Controleer of de verbindingdelen van de vloer beschadigd zijn.
Plaats het eerste vloerpaneel.



Plaats het volgende vloerpaneel.
Verbind de vloerpanelen,

- zorg ervoor dat de aansluitpunten gelijk liggen.
- Zorg ervoor dat de uitsparingen op één lijn liggen met elkaar.

 Plaats, indien beschikbaar, extra vloerpanelen een voor een en voeg ze samen met de vorige vloerpanelen.

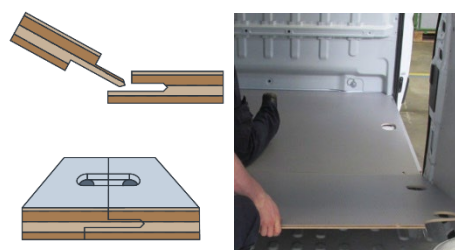

Bevestigen van de vloerklemmen

Om de bedrijfswageninrichting waterpas te stellen, drukt u de vloerklemmen die de vloerelementen aan elkaar bevestigen met de hand "licht" in, zodat ze gemakkelijk weer kunnen worden verwijderd.

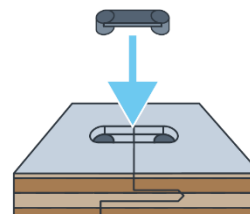

De vloerpanelen waterpas stellen en uitlijnen

Leg de samengevoegde vloerpanelen waterpas en lijn ze uit.

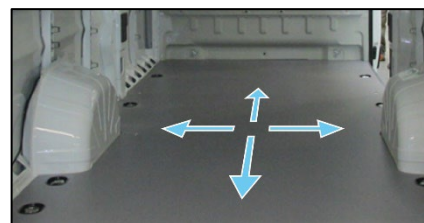

Vastzetspunten bevestigen



INFORMATIE

De vloer kan voorzien zijn van een vastzetspunt met vloerkom.

Er kunnen vulplaatjes nodig zijn om de vastzetspunt omhoog te brengen, afhankelijk van de vloer van de carrosserie.

Selecteer het aantal vulplaatjes zodanig dat de vloerbekleding licht wordt samengedrukt.

Plaats de vastzetspunten met de originele schroeven in hun oorspronkelijke posities.

Bereken het aantal vulplaatjes

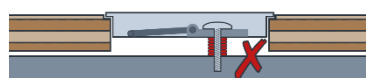
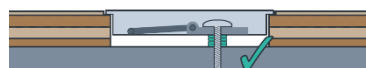
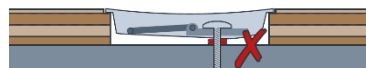

BELANGRIJK

Draai de vastzetspunten met de hand vast!

Opmerking met betrekking tot ProFix

De bedrijfswageninrichting is met ProFix beugels aan de wand van het voertuig bevestigd. ProFix is verkrijgbaar in verschillende uitvoeringen om de bedrijfswageninrichting aan de wand van het voertuig te monteren.

- ProFix 115
- ProFix 165
- ProFix 215
- ProFix 265
- ProFix 305

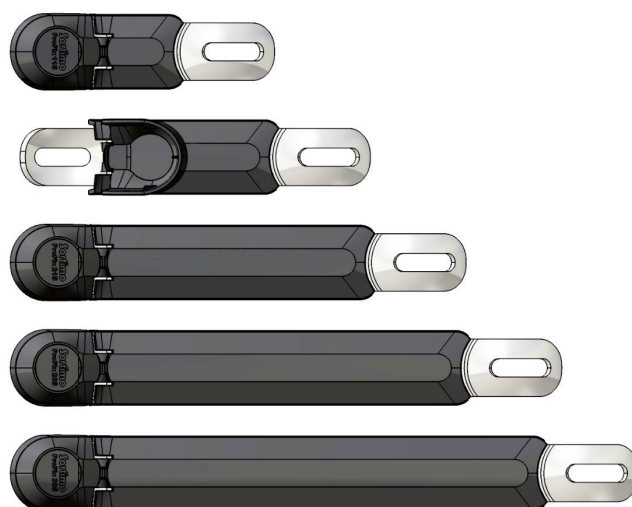

INFORMATIE

Indien nodig kunnen extra ProFix beugels worden bevestigd (meestal bij zware belasting of belasting in het bovenste gedeelte).



BELANGRIJK

ProFix heeft een betrouwbare hoekafstelling van +/- 45°.



ProFix monteren

Er zijn twee opties om ProFix beugels te monteren: in duwrichting en in trekrichting.

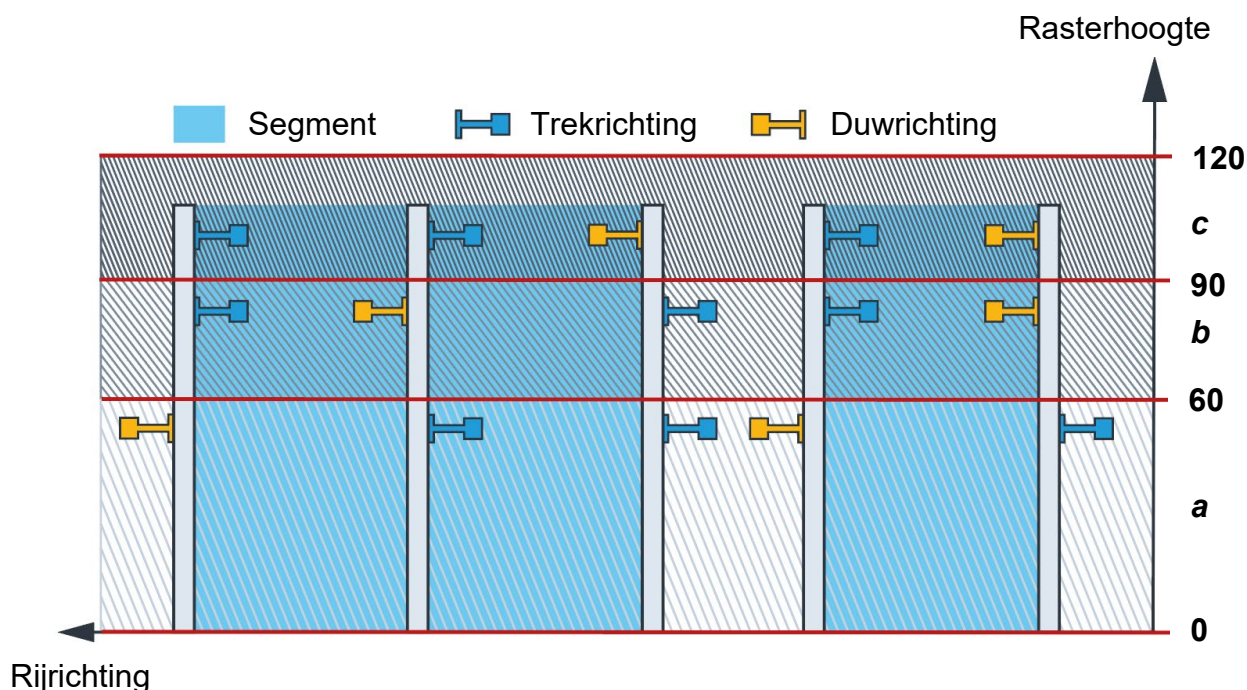

Voorbeeld 1 (afbeelding rechts) linker-/rechterelement:

- Van rasterhoogte **0 tot 60**: 2x „1000024950 SSA ProFix blindklinkmoeren van 165 mm
- Van rasterhoogte **61 tot 90**: als aanvulling op punt 1: 2x „1000024951 SSA ProFix blindklinkmoeren van 215 mm
- Van rasterhoogte **91 tot 120**: als aanvulling op punt 1 en 2: 2x „1000024951 SSA ProFix blindklinkmoeren van 215 mm

Voorbeeld 2 (afbeelding links) linkerelement / tussenelement / rechterelement:

Op de zijelementen:

- Van rasterhoogte **0 tot 60**: 2x „1000024950 SSA ProFix blindklinkmoeren van 165 mm
- Van rasterhoogte **61 tot 90**: als aanvulling op punt 1: 2x „1000024951 SSA ProFix blindklinkmoeren van 215 mm
- Van rasterhoogte **91 tot 120**: als aanvulling op punt 1 en 2: 2x „1000024951 SSA ProFix blindklinkmoeren van 215 mm

Op het tussenelement:

- Van rasterhoogte **0 tot 60**: 1x „1000024950 SSA ProFix 165 mm blindklinkmoer
- Van rasterhoogte **61 tot 90**: als aanvulling op punt 1: 1x „1000024951 SSA ProFix 215 mm blindklinkmoer
- Van rasterhoogte **91 tot 120**: als aanvulling op punt 1 en 2: 1x „1000024951 SSA ProFix 215 mm blindklinkmoer

Bevestigings informatie

Carrosserie

De bedrijfswageninrichting wordt aan de carrosserie van de auto gemonteerd met behulp van bevestigingsplaten of blindklinkmoeren (M8 Rivkle PN). Houd er rekening mee dat de bevestigingsplaten van achteren in het gat moeten worden gestoken, zodat er ruimte achter het gat moet zijn.

De blindklinkmoer (M8-klinkmoer) kan op elke geschikte plaats worden aangebracht.

i	INFORMATIE
Bij aansluiting op de carrosserie verdient het de voorkeur om bevestigingsplaten te gebruiken in plaats van blindklinkmoeren.	

Voorbeelden:

Bevestigingsplaat 1-25-S Ref nr.: 71008062	
Bevestigingsplaat 1-25 Ref nr.: 71008060	
Blindklinkmoer M8x29vz RIVKLE-PN Ref nr.: 71003987	

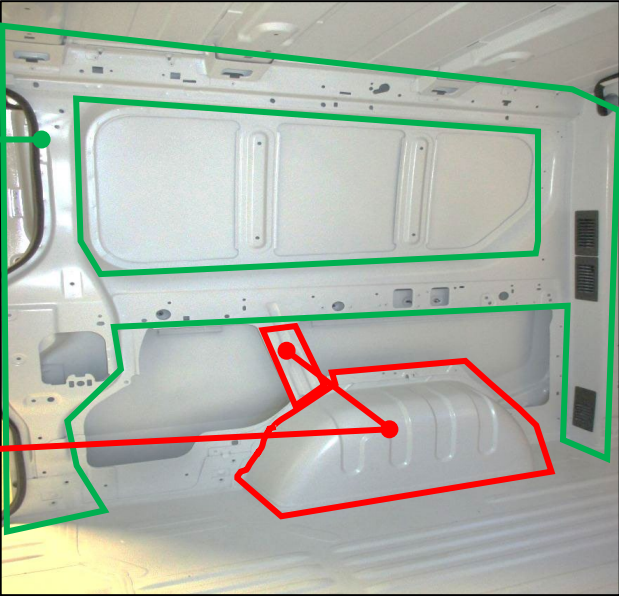
⚠	WAARSCHUWING
Zorg ervoor dat de inrichting aan geschikte plekken is bevestigd, zoals stijlen en stabiliteit balken, enz.	
<div style="border: 1px solid green; padding: 5px; margin-bottom: 10px;">De inrichting kan worden bevestigd aan stabiele stijlen en balken!</div> <div style="border: 1px solid red; padding: 5px;">Het mag niet worden bevestigd aan instabiele tussensteunen en wielkasten!</div>	

Bedrijfswageninrichting

Hij kan met ProFix beugels aan de bedrijfswageninrichting worden bevestigd, met sleufplaten en/of insteekmoeren en/of borgmoeren met een ProFix adapterplaat.

Voorbeeld:

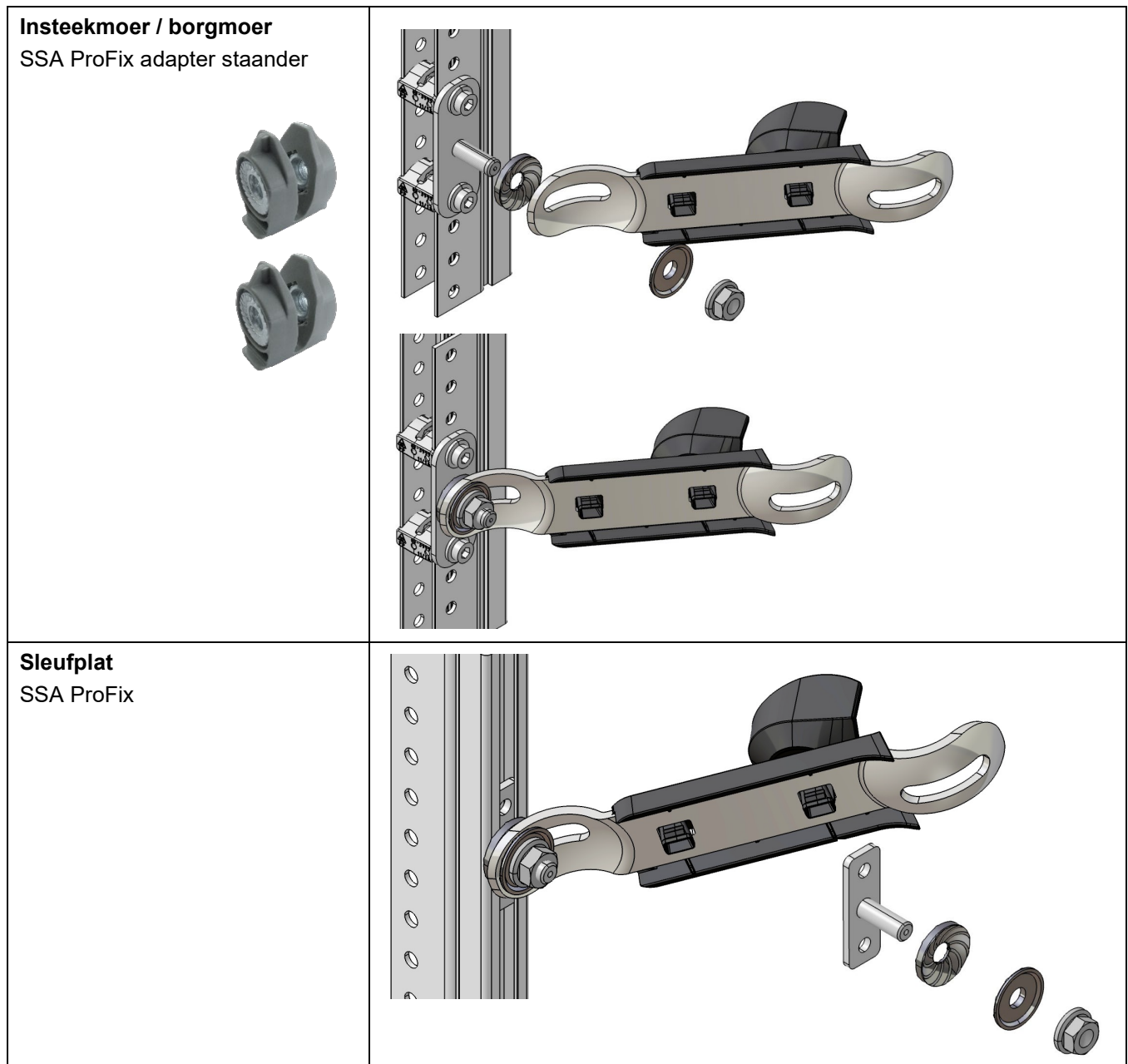

Bedrijfswageninrichting bevestigingen

i INFORMATIE

Afhankelijk van de bevestiging die wordt gebruikt om de bedrijfswageninrichting te monteren, moet deze vooraf op het inrichtingsblok worden gemonteerd.

Versie "1": de gegroefde beugel aan de achterstaander aanbrenen

i INFORMATIE

Monteer de bevestigingsbeugel of platen op de achterstaander voordat de bedrijfswageninrichting wordt geplaatst.

Aanbrengen van onderaf:

Kantel de inrichting iets naar voren en duw de gegroefde beugel omhoog.
Schroef de bevestigingsbeugel handvast met borgmoeren.

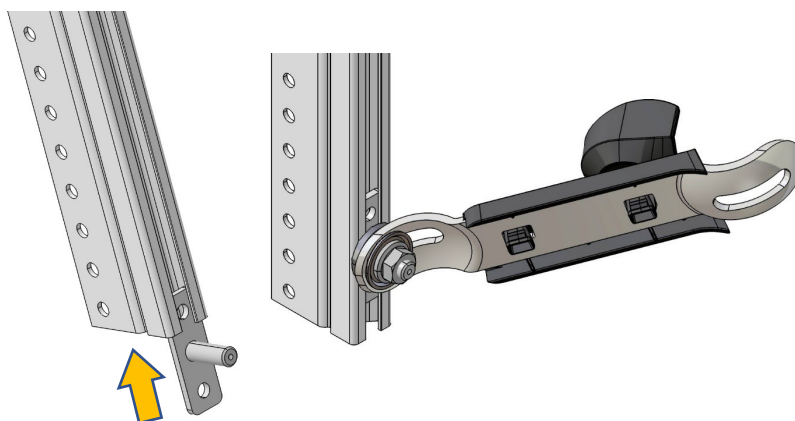

Aanbrengen van bovenaf:

Sortimo rails
De gegroefde beugel kan van bovenaf worden geplaatst zonder de rail te verwijderen.
Schroef de bevestigingsbeugel of bevestigingsplaat handvast.

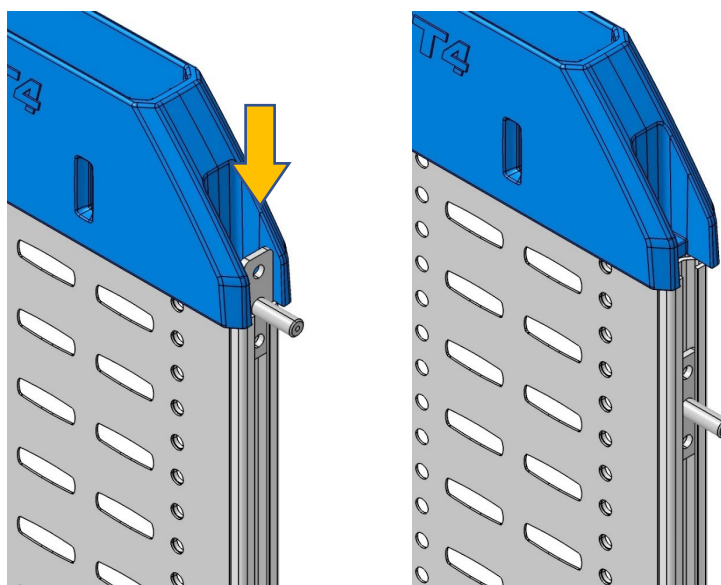

Versie "2": de insteekmoer positioneren

Plaats bij het positioneren van de inrichting de ProFix beugels met insteekmoer en adapterplaat op het blok en laat ze zitten tot het blok definitief is bevestigd.



Vorbereitung van de bedrijfswageninrichting



INFORMATIE

Alle boxen, koffers en laden moeten uit de bedrijfswageninrichting worden verwijderd.

Als er een langmateriaalbak, een werkbank of andere uitbreidingen zijn opgenomen in het ontwerp van de Sortimo bedrijfswageninrichting, kunnen deze als afzonderlijke onderdelen worden geleverd, afhankelijk van de afmetingen van het inrichtingsblok, en moeten ze ook uit de bedrijfswageninrichting worden verwijderd.

Raadpleeg de afzonderlijke installatie-instructies voor "informatie over het installeren van extra componenten", zoals langmateriaalbakken, opklapbare werkbanken, enz.

Schuifladen verwijderen:

Ladegeleider 30 kg

Druk de kunststof vergrendelingen (A) aan beide zijden in en trek (B) eruit.

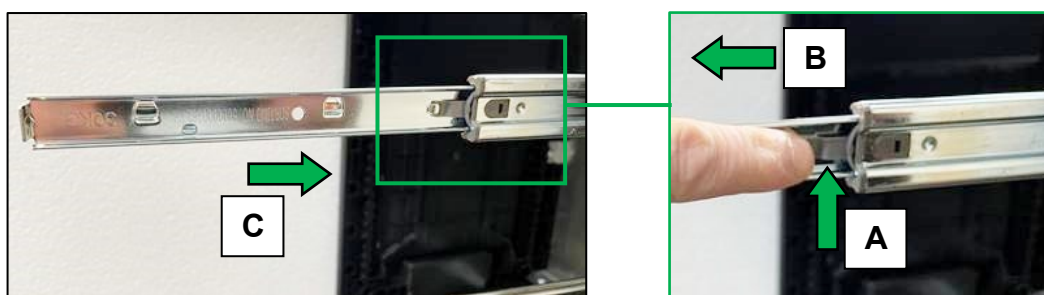

Ladegeleider 60 kg / 90 kg

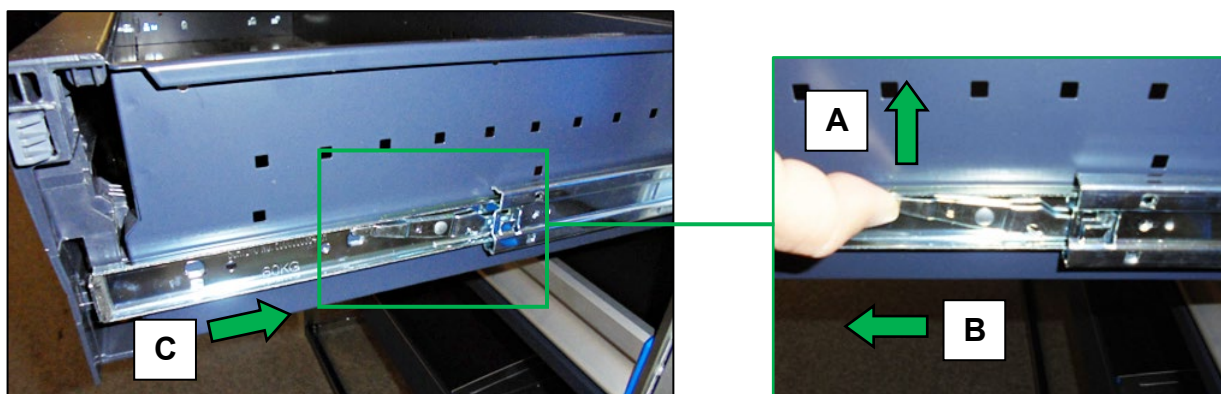

Trek de linker- en rechterhendel (A) omhoog terwijl u de schuiflade (B) uittrekt.



De bedrijfswageninrichting waterpas stellen

De bedrijfswageninrichting kan worden geplaatst wanneer de vloer van het voertuig waterpas is.

Stap 1

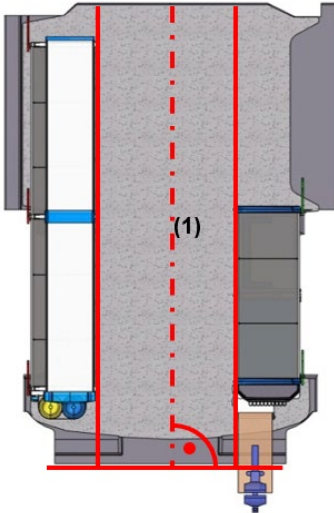
<p>Plaats de bedrijfswageninrichting zoals gepland in het voertuig.</p> <p>Plaats hierbij de bedrijfswageninrichting zo dicht mogelijk tegen de carrosseriewand.</p> <p>De afstand van het inrichtingsblok tot de carrosseriewand of de wandbekleding (indien aanwezig) moet minimaal 10 mm bedragen om rammelen en wrijvingsgeluid te voorkomen.</p>	
<p>Stel het inrichtingsblok en de bevestigingsonderdelen zodanig af dat alle aansluitingen spanningsvrij zijn en het inrichtingsblok loodrecht op de vloer staat.</p>	
<p>Plaats het inrichtingsblok en de bevestigingsdelen parallel aan de middenas van het voertuig (1).</p> <p>Het wordt afgeraden het inrichtingsblok uit te lijnen met de voertuigwand, omdat het taps toelopend naar het tussenschot kan lopen.</p>	

Stap 2

Zodra de inrichting is uitgelijnd en geplaatst, en de ProFix beugels zijn afgesteld, kunnen de benodigde bevestigingspunten op vloer en zijwand worden gemarkeerd.

De ProFix -beugels worden handvast gemonteerd op de vooraf bepaalde punten van de bedrijfswageninrichting en gemarkeerd op de zijwand van het voertuig.

- SSA ProFix

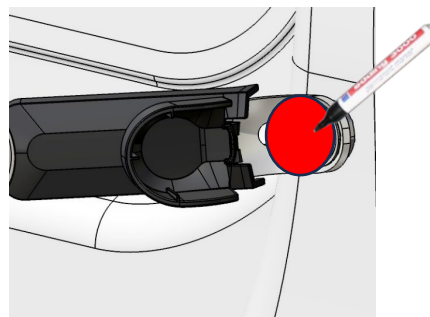

Markering van de vastzetrail/vloerprofiel

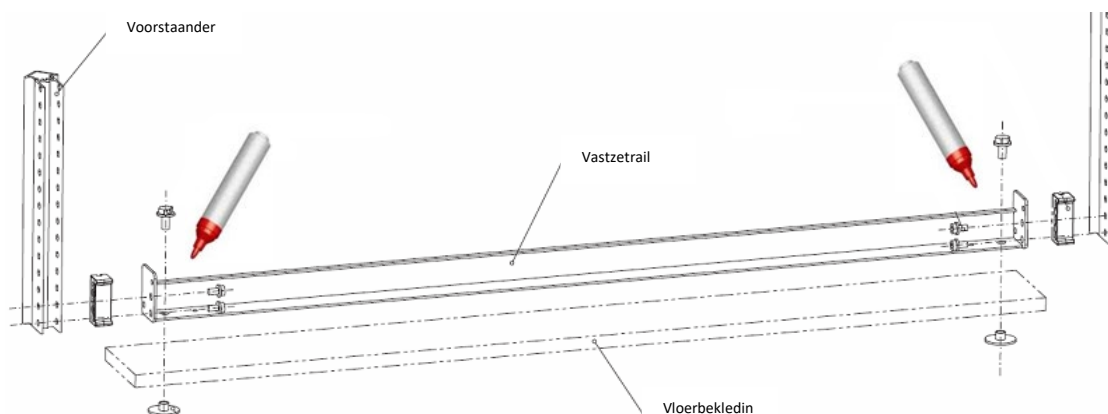

Markering van de ProSafe vloervastzetrail / vloerdiepte rail

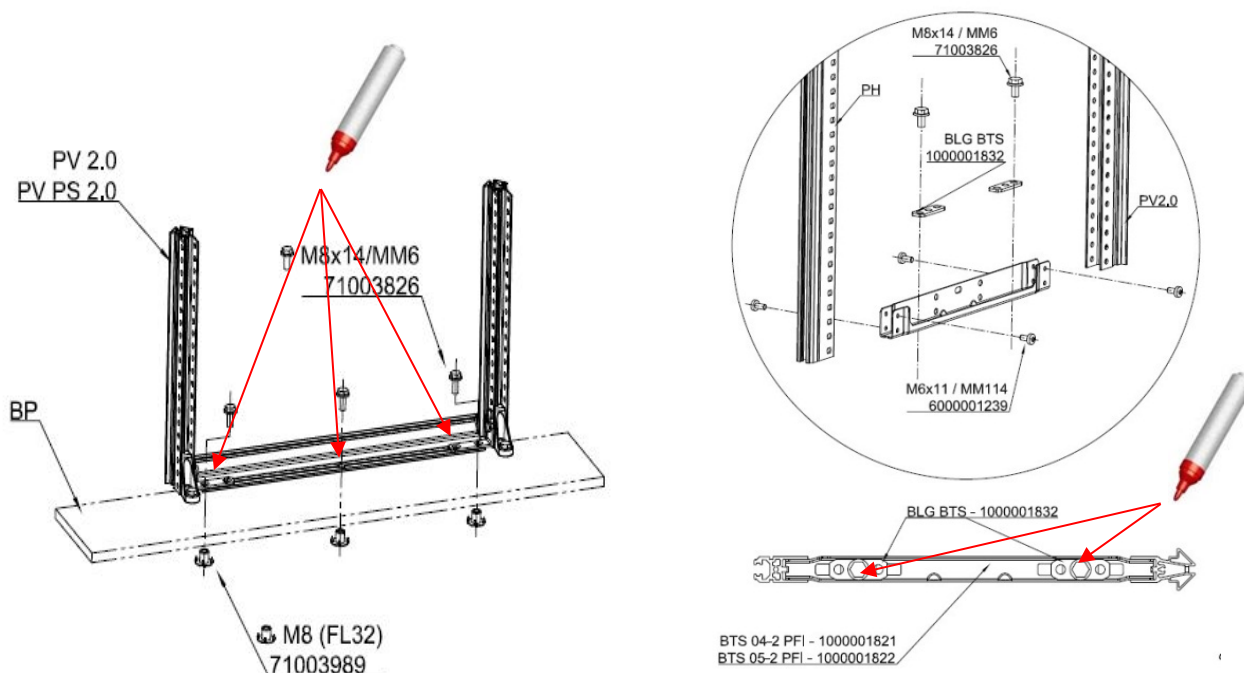

Markering van de vloerbeugel / staandervoet

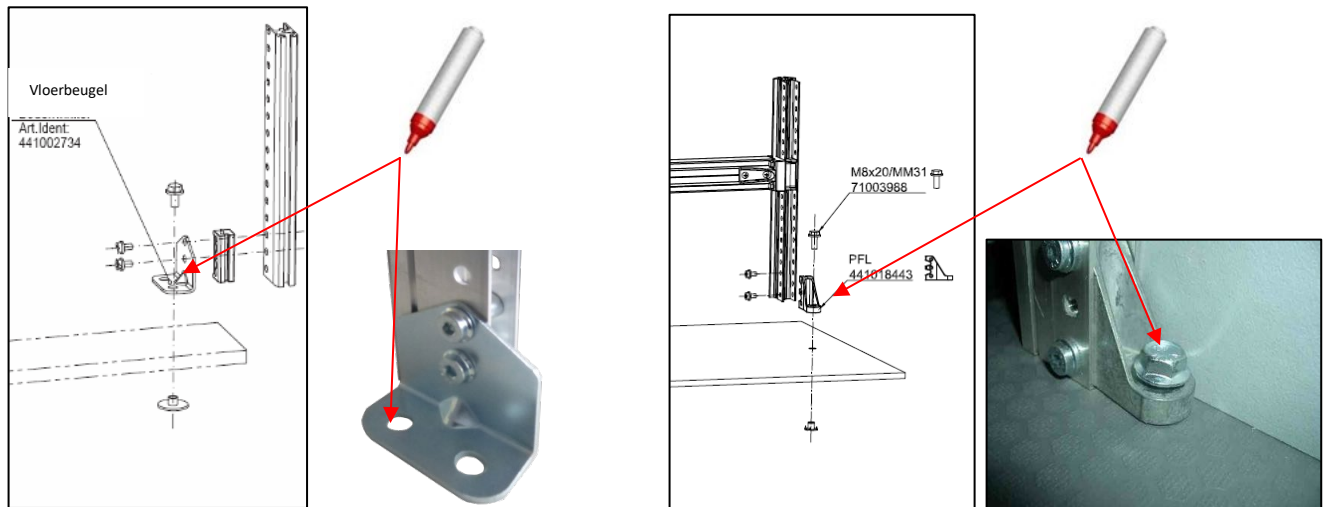

Als er een opklapbare werkbank aan het inrichtingsblok moet worden geïnstalleerd, moeten de boorgaten ook hier worden gemarkeerd. De beugel van de opklapbare werkbank moet handvast aan de bevestigingsbeugel van de werkbank worden geschroefd.

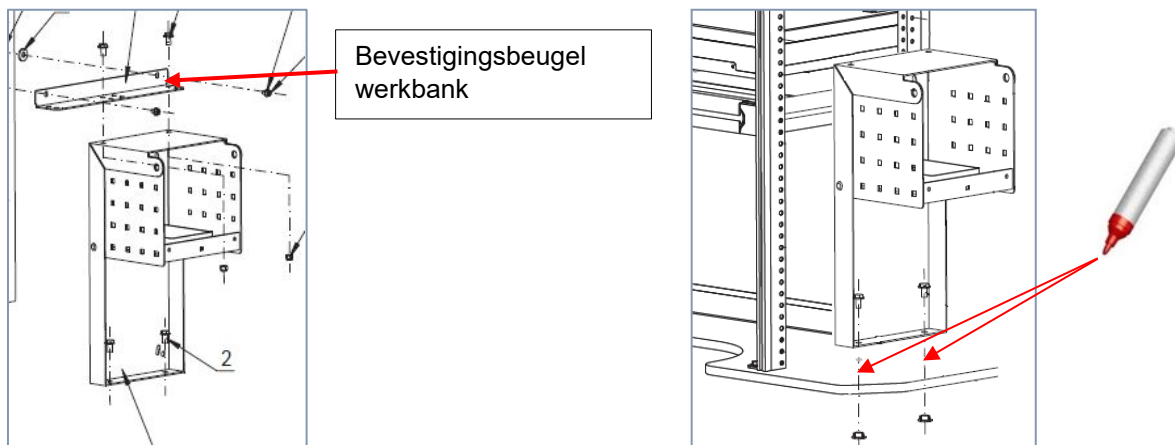

Als het voertuig zijwandbekleding heeft, markeer daar de bevestigingspunten.

Controleer vooraf of de geplande punten op stevige balken liggen door enkele pluggen achter de bekleding te verwijderen.

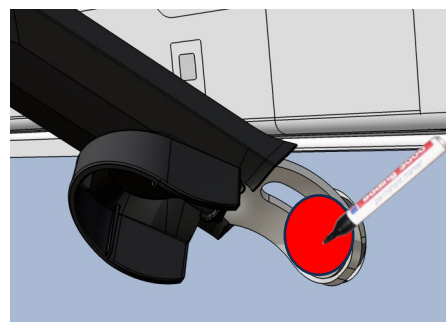

Stap 3

Zodra alle bevestigingspunten van de bedrijfswageninrichting en de accessoires (bijv. de opklapbare werkbank) op de vloerbekleding en de zijwand van het voertuig zijn gemarkeerd, kunnen de bedrijfswageninrichting en de vloerbekleding uit het voertuig worden verwijderd.

Vorbereitung van de carrosserie

BELANGRIJK

Controleer vóór het boren of er geen kabels/leidingen in de stabiele voertuigdelen van de carrosserie zitten, omdat deze door het boren kunnen worden beschadigd.

Verwijder nog geen zijwandbekleding uit het voertuig.

De gemarkeerde boorgaten moeten eerst met een boortje van 3 mm op de carrosserie van het voertuig worden aangebracht.

In het midden van de markering wordt een gat geboord door de zijwandbekleding en in het voertuigpaneel.

Gebruik een boorhuls als diepteanslag om schade aan de buitenwand van het voertuig te voorkomen.

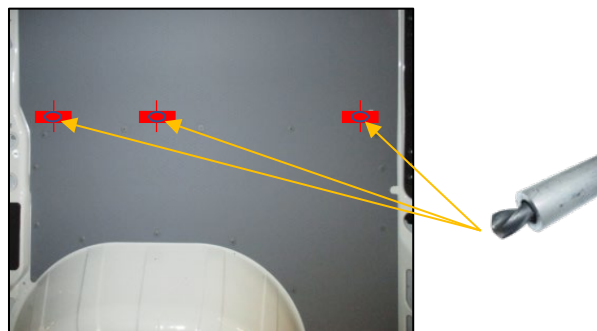

Na deze stap kan de zijwandbekleding van het voertuig worden verwijderd.

Indien nodig moeten gaten of bestaande boorgaten in de linker- en/of rechterwandbekleding voor vulplaatjes, afstandsstukken of onderleggingen met schroefdraad mogelijk worden aangepast aan de respectieve diameter met behulp van een boor of een stappenboor.

Schroef ProFix-beugels nooit direct op de zijwandbekleding zonder afstandsstukken.

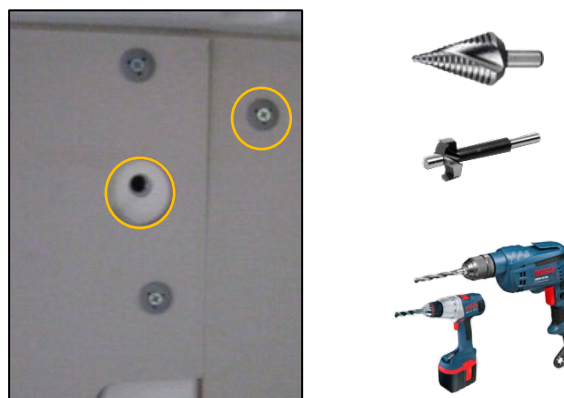

Afhankelijk van de montageversie zijn er verschillende manieren om de carrosserie van de auto voor te bereiden op de uiteindelijke installatie van de bedrijfswageninrichting.

De bevestigingsversies en -procedures worden hieronder beschreven.

BELANGRIJK

Let op: "Alleen" de bevestigingsmaterialen die door Sortimo worden voorgesteld, mogen worden gebruikt om de inrichting in de bestelwagen te bevestigen.

De bevestigingsmaterialen worden niet allemaal standaard meegeleverd en moeten apart worden besteld, afhankelijk van de geselecteerde bevestigingsversie.

Versie 1

Met blindklinkmoer als er geen oorspronkelijk gat is.

Boor de gemarkeerde positie op de gewenste locatie.

- ► Gebruik een boorhuls
- Voorboren
- Uiteindelijke Ø 11 mm
- Breng de blindklinkmoer aan



Versie 2

Met blindklinkmoer als er al een geschikt origineel gat (Ø 11 mm) is.

Breng de blindklinkmoer aan.



Versie 3

Met bevestigingsplaat als er geen oorspronkelijk gat is.

Boor de gemarkeerde positie op de gewenste locatie.

- ► Gebruik een boorhuls
- Voorboren
- Uiteindelijk Ø 8.5 mm
- Zet vast met een sluitring

Handige tip: Gebruik een punttang om de bevestigingsplaat te plaatsen.

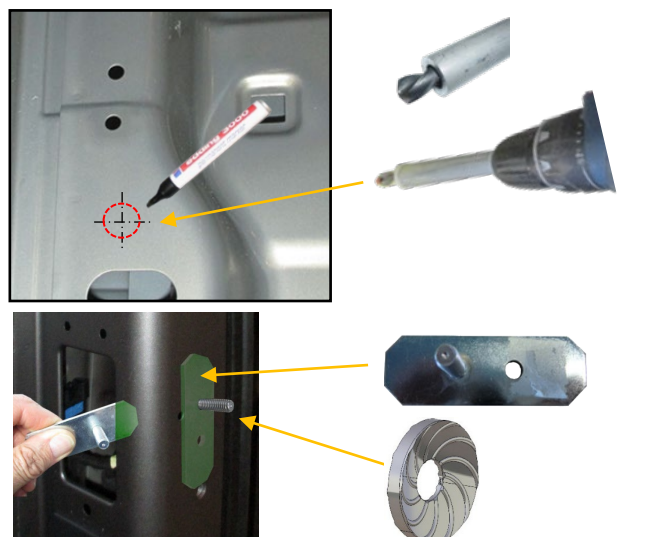

Versie 4

Met bevestigingsplaat als er al een origineel gat aanwezig is.

Plaats de bevestigingsplaat.

- Zet vast met een kogeldop

Handige tip: Gebruik een punttang om de bevestigingsplaat te plaatsen.

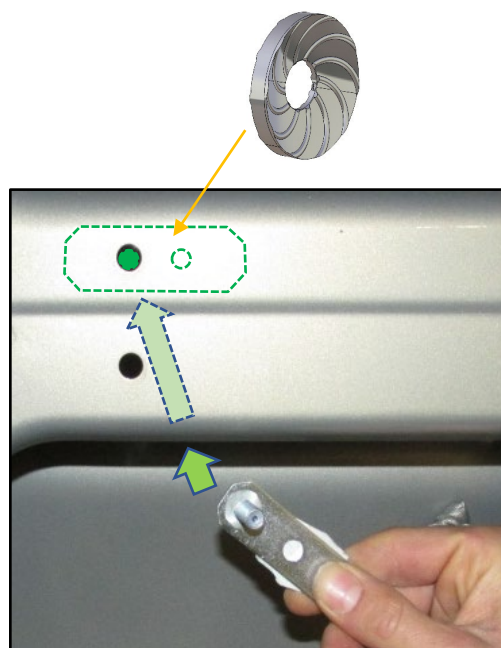

INFORMATIE

Als alle gaten zijn geboord, verwijdert u alle boorslijpsel en vuil uit het voertuig. Gebruik geen perslucht, maar een industriële stofzuiger, omdat perslucht boorslijpsel niet verwijdert en deze alleen door het voertuig blaast.



Vorbereiden van de vloerbekleding

Boor de gemarkeerde bevestigingspunten op de vloerbekleding met een spiraalboor van Ø 11 mm en gebruik een verzinkboor van Ø 15 mm om ze aan de boven- en onderkant in te klappen.

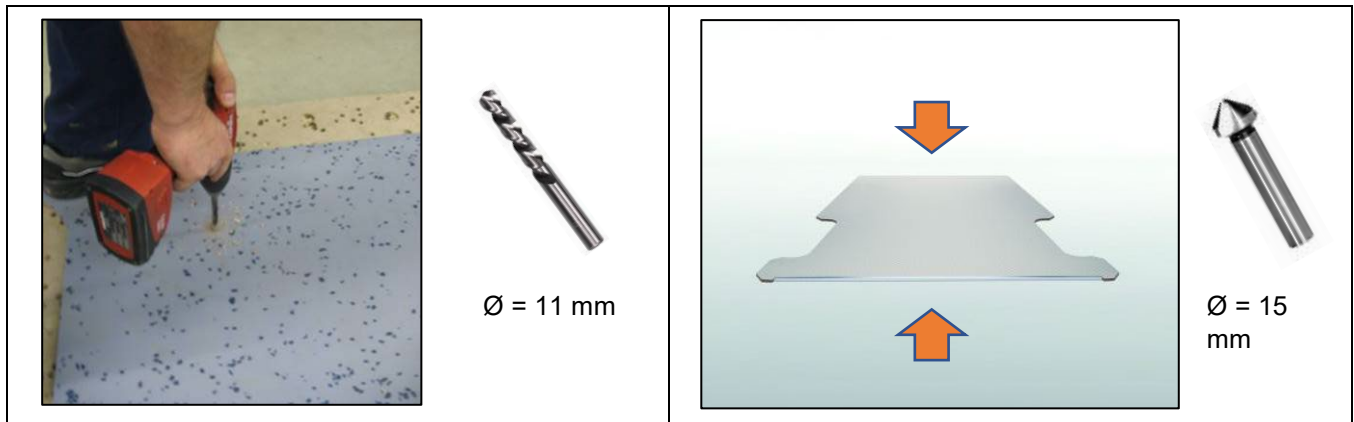

De gegalvaniseerde M8 inslagmoeren kunnen vervolgens van onderaf in de boorgaten worden gehamerd met een rubberen hamer.

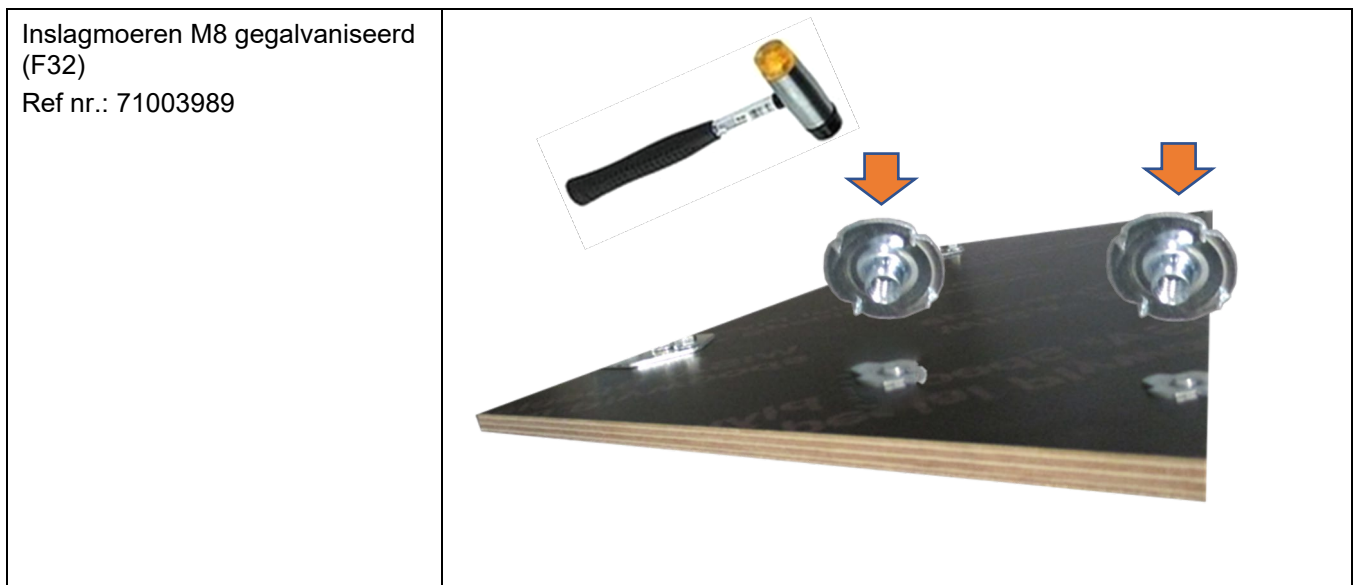

De bedrijfswageninrichting installeren

Zijwandbekleding

Stap 1

Als deze moet worden gemonteerd, moet dit gebeuren volgens de specifieke installatie-instructies van het voertuig (meegeleverd met de zijwandbekleding).

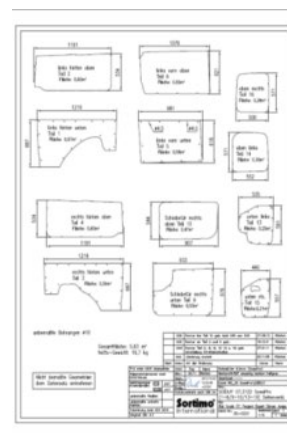
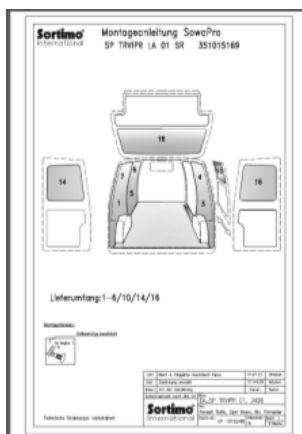

Matrix met zijwandbekleding

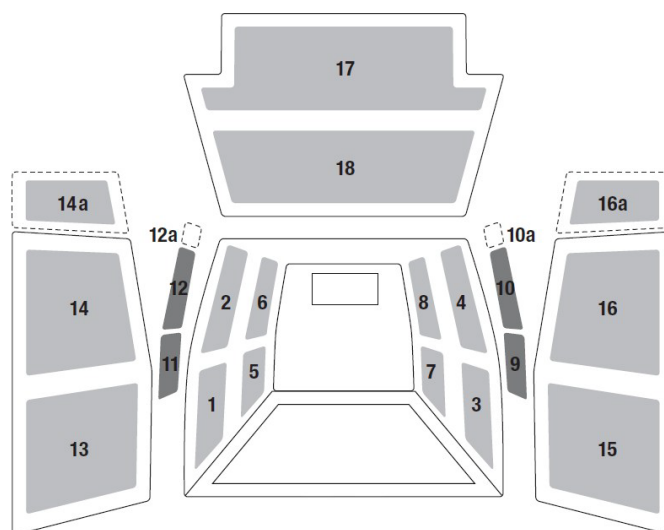

 Deze bekledingselementen zijn opgenomen in de basisset 1-6.

Ze worden geïnstalleerd met kunststof pluggen, Sowafix met zelfborende schroeven en/of SV-klemhouders. Ze worden geleverd met de zijwandbekleding in de vorm van een schroef- of montageset.

<p>SV-klemhouder Ref nr.: 331016905</p>	
<p>Sowafix-vulplaatje Ref nr.: 49437587 (verpakking van 100)</p>	
<p>Kunststof plug SV-D6 Ref nr.: 331017800 (verpakking van 50)</p>	 <p>Optioneel – 1000002901 Plug uitdrukker (331017800) KSS 6x30x18,5</p>
<p>Kunststof plug SV-D7 Ref nr.: 49437563 (verpakking van 50)</p>	 <p>Optioneel – 1000002902 Plug uitdrukker (49437563) KSS 7x30x26</p>
<p>Kunststof plug SV-D8 Ref nr.: 49437570 (verpakking van 50)</p>	 <p>Optioneel – 1000002903 Plug uitdrukker (49437570) KSS 8x20x22,7</p>
<p>Kunststof plug SV-D9 Ref nr.: 1000002898 (verpakking van 50)</p>	 <p>Optioneel – 1000002904 Plug uitdrukker (1000002898) KSS 9,5x22x21.5</p>

Vloerbekleding

Stap 2

Nu moet de vloer weer in het voertuig worden gelegd en, indien nodig, aan de vloer van de carrosserie worden vastgeschroefd.

Maak de voertuigvloer schoon.



Decoplast 9150 butyl tape
Ref nr.331010276.
verpakkingsgrootte 26 m.



Snijd de butyl tape op maat, plak de strips vast zoals aangegeven en verwijder de beschermlaag.

Let op!

Als de vloer eenmaal in het voertuig ligt, mag u er niet op staan of naar beneden duwen voordat deze definitief is geplaatst, anders is het niet meer mogelijk deze te plaatsen of te verplaatsen.

De vloer leggen

 BELANGRIJK
<p>Materiaalschade veroorzaakt door ruw gebruik. De verbindingen in de vloerbekleding zijn gevoelig voor stoten en beknelling.</p> <ul style="list-style-type: none"> - Monteer de vloerdelen voorzichtig.

 INFORMATIE
<p>De vloer wordt van het tussenschot naar de achterkant van de auto gelegd. Soboflex hoeft niet te worden vastgeschroefd.</p>

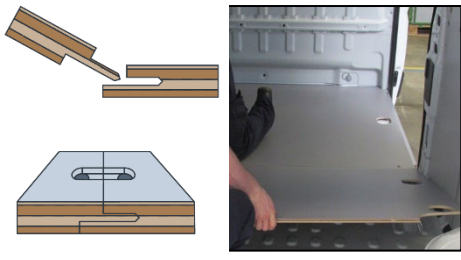
<p>Controleer of de verbindingen van de vloerdelen beschadigd zijn. Plaats het eerste vloerpaneel.</p>	
<p>Plaats het volgende vloerpaneel. Verbind de vloerdelen,</p> <ul style="list-style-type: none"> - zorg ervoor dat de aansluitpunten gelijk liggen. - Zorg ervoor dat de uitsparingen op één lijn liggen met elkaar. <p>Plaats, indien beschikbaar, extra vloerpanelen een voor een en voeg ze samen met de vorige panelen.</p>	

Bevestigen van de vloerklemmen

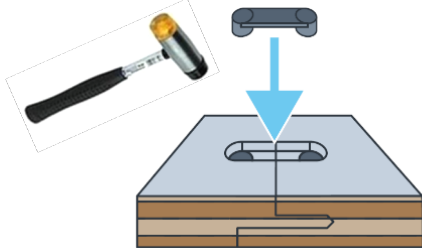
<p>Plaats de vloerklemmen. Gebruik een rubberen hamer om de vloerklemmen voorzichtig op hun plaats vast te zetten. Herhaal deze stappen totdat alle vloerplaten met elkaar zijn verbonden.</p>	
--	--

De vloerpanelen waterpas stellen en uitlijnen

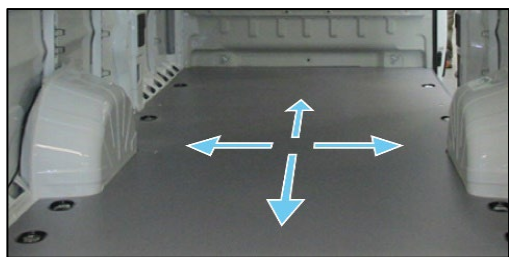
<p>Leg de samengevoegde vloerpanelen waterpas en lijn ze uit.</p>	
---	--

Vastzetogen bevestigen



INFORMATIE

Voor de vloer moet een vloer verankering worden aangebracht.

Er kunnen vulplaatjes nodig zijn om de vloer verankering omhoog te brengen, afhankelijk van de vloer van de carrosserie.

Selecteer het aantal vulplaatjes zodanig dat de vloer licht wordt samengedrukt.

Plaats de vastzetogen met de originele schroeven in hun oorspronkelijke posities.

Bereken het aantal benodigde vulplaatjes.

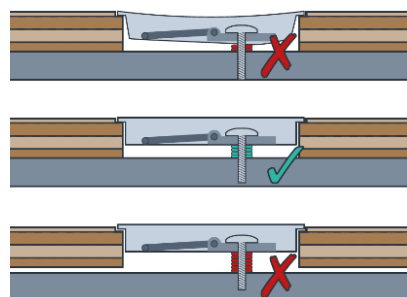

Afhankelijk van het model van de auto moet de vloer met 2x compressiehoeken aan het schot worden bevestigd.



BELANGRIJK

Draai de originele schroeven vast met het vereiste aandraaimoment.

- De bijbehorende aandraaimoment is te vinden in de installatierichtlijnen van de fabrikant.

Bedrijfswageninrichting

Stap 3

Plaats de bedrijfswageninrichting in het voertuig en zet het vast. Plaats het rechter- en linkerblok in het voertuig en bevestig de inrichtingsblokken **handvast** aan de aangegeven punten op de vloer en de zijwandbekleding van het voertuig.

Til de bedrijfswageninrichting voorzichtig in het voertuig, **waarbij u erop let dat u het niet over de vloer duwt, omdat dit krassen kan veroorzaken!**



Het inrichtingsblok bevestigen

Het inrichtingsblok aan de vloer/muur bevestigen

Draai alle schroeven in de vloer en de wand handvast.



Het inrichtingsblok aan de vloer van het voertuig bevestigen

Standervoet PFL
Zelfborgende schroef M8x20

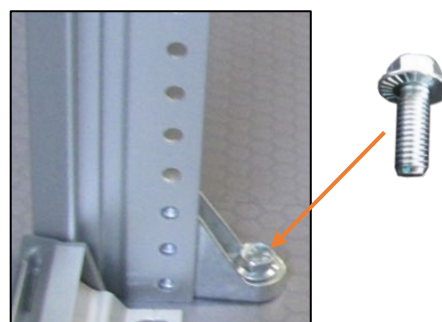

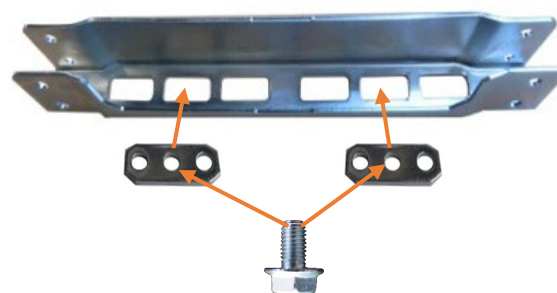

Rail voor vloerdiepte
Ring
Zelfborgende schroef M8x14

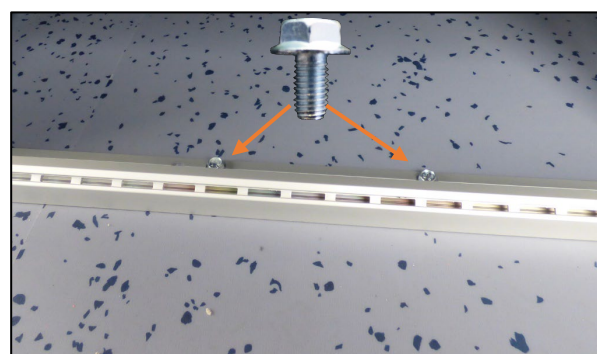

Vloermontagerail
Zelfborgende schroef M8x14

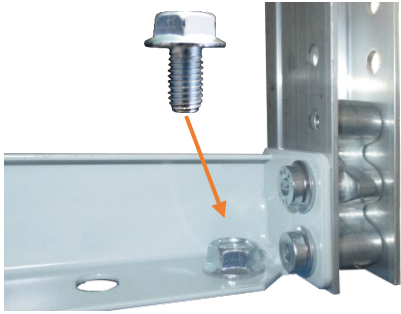

<p>Rail voor vloerdiepte Vloerfrontpaneel Zelfborgende schroef M8x14</p>	
<p>Vloerbeugel Zelfborgende schroef M8x14</p>	

Het inrichtingsblok aan de linker-/rechterkant van het voertuig bevestigen

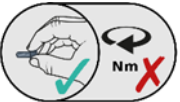
<p>Breng een blindklinkmoer, vulplaatje of afstandsstuk aan de onderzijde aan voordat u deze bevestigt. Gebruik een M8-borgmoer met de EFI-beugels wanneer u deze aan de bevestigingsplaat bevestigt.</p>	 
---	--

Bevestigen aan de zijwandbekleding

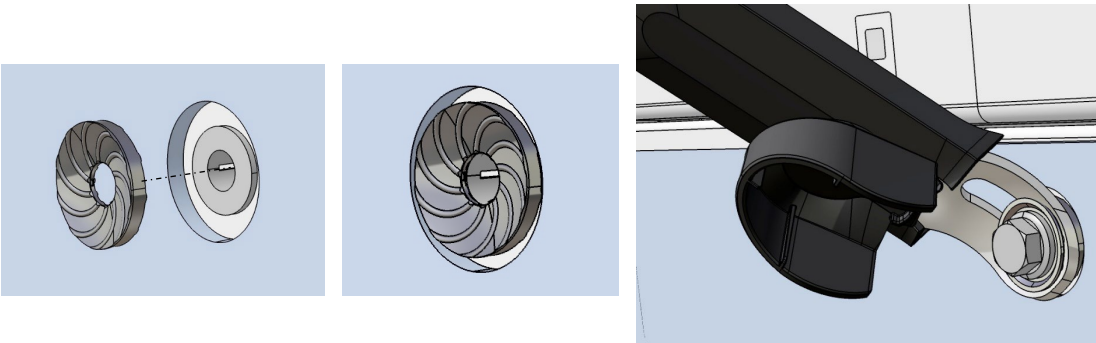
<p>SSA ProFix</p>	
-------------------	--

Bevestigen aan balken/standers wanneer intrekbare moeren zijn aangebracht

SSA ProFix
Zelfborgende bout M8

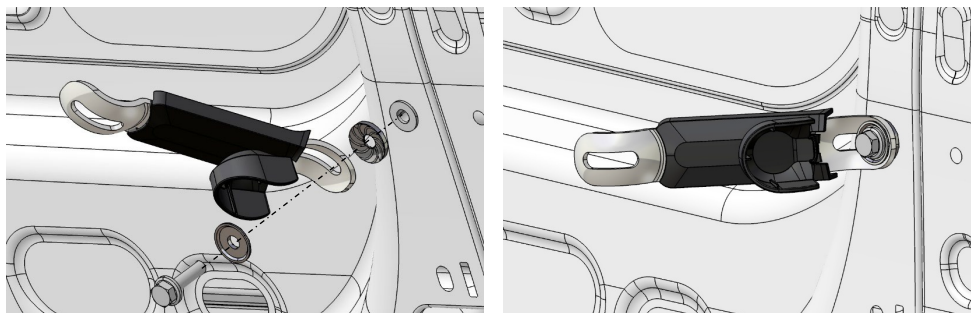

Speciale gevallen: GL4-blokken 90° ten opzichte van de rijrichting

Tweemaal het aantal
ProFix-beugels voor
achterste en voorste
standers
SSA ProFix adapter
staanderprofiel
Met staanderprofiel bij de
schuifdeur
SSA ProFix adapter
staanderprofiel

Voorbeeld afbeeldingen:

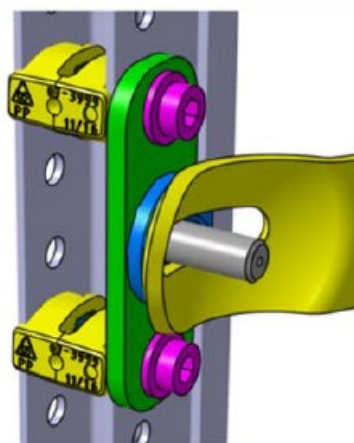
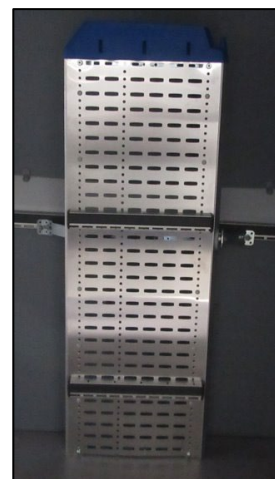

Bevestigen aan stijlen en steunen als de oorspronkelijke schroefdraad beschikbaar is

Zodra alle inrichtingsblokken en installatieonderdelen handvast zijn bevestigd, kan de bedrijfswageninrichting uiteindelijk waterpas worden gesteld en permanent op zijn plaats worden bevestigd.

Stel het inrichtingsblok en de bevestigingsonderdelen zodanig af dat alle aansluitingen spanningsvrij zijn en het inrichtingsblok loodrecht op de vloer staat.



Plaats het inrichtingsblok en de bevestigingsdelen parallel aan de middenas van het voertuig (1). Het wordt afgeraden het inrichtingsblok uit te lijnen met de voertuigwand, omdat het taps toelopend naar het tussenschot kan lopen.

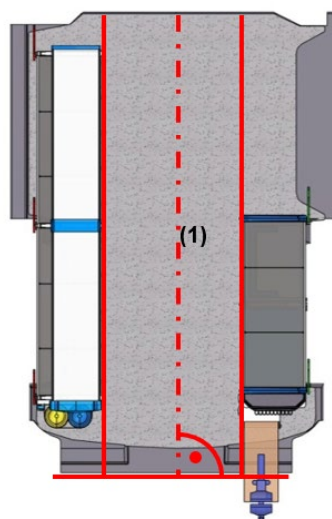

BELANGRIJK

Zorg ervoor dat de voorgeschreven aandraaimomenten voor de schroeven worden aangehouden.

- **M5 = 4 Nm ±10%**
- **M6 = 7.5 Nm ±10%**
- **M8 = 20 Nm ±10%**

Als er andere aandraaimomenten nodig zijn, staan deze vermeld in de instructies.

Plaatsen van de laden

Installatie van de laden

Plaats beide telescoop ladegeleiders terug in de geleiderails (B) en sluit de lade met gelijkmatige druk aan beide zijden (A).

Ladegeleider 30 kg

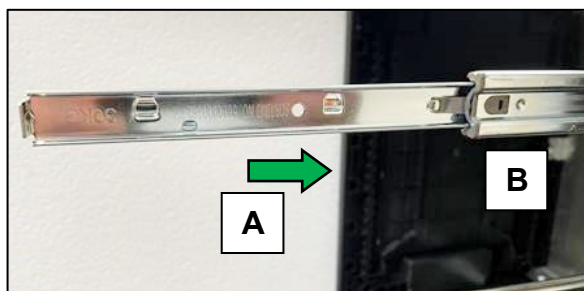

Ladegeleider 60 kg / 90 kg

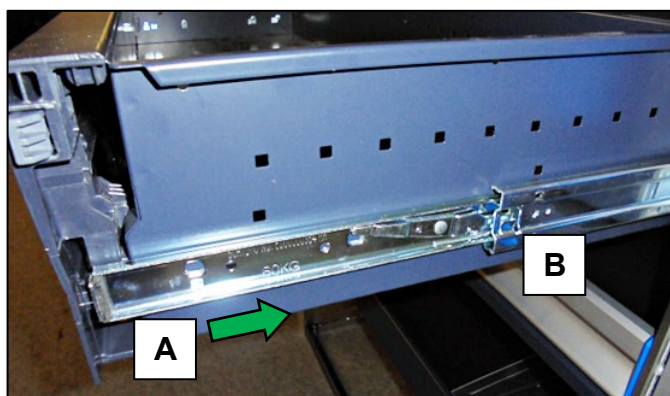

Installatie (inrichtings-accessoires)



INFORMATIE

Raadpleeg de aparte installatiedocumentatie voor de installatie van langmateriaalbakken, opklapbare werkbanken enz.

Accessoires, zoals slanghouders etc., kunnen naar behoefte afzonderlijk in het voertuig worden gemonteerd.

- Monteer de accessoires alleen op geschikte en voldoende stabiele plaatsen.
- Vraag uw plaatselijke Sortimo vertegenwoordiger naar geschikt bevestigingsmateriaal.

